

Vezérműszíjcsere-tippek

Volkswagen Golf IV 1,9 TDI,
gyártási év: 2001, motorkód: AHF

A vezérműszíj feszítőgörgőjének beállítása ennél a típusnál sem kimondottan bonyolult, de nem is egyszerű dolog. Akinek nincs rutinja benne, megéri, hogy átfussa szerelés előtt a ContiTech által összeállított technológiát, megszívlelje a tanácsokat, alkalmazza a tippeket. A szakma tanulóinak, a kezdő autószerelőknek pedig egyenesen ajánlott, hogy ne a maguk és az ügyfél kárára kísérletezzenek.

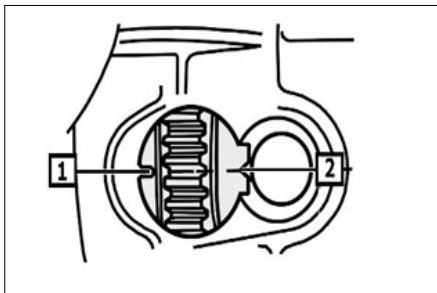

1. ábra

A hozzáférés:

- távolítsa el a jobb oldali fényszórót
- szerelje le a levegőcsövet,
- szerelje le a hűtőfolyadék kiegyenlítő tartályát,
- szedje le a szervokormány tartályát a rögzítőről, és helyezze az egyik oldalra,
- távolítsa el a felső vezérműszíj-burkolatot,
- szerelje le a vákuumszivattyút a hengerfejről (lendítőkerék oldalon),
- távolítsa el az alsó burkolatot, vegye le a bordásszíjat,
- távolítsa el mind a három rögzítőanyát a feszítőkarról,



2. ábra

- szerelje le a feszítőegységet.

A tájolás

- a forgattyús tengelyt állítsa felső holtpontra: a lendkeréken és a lendkerékházon lévő jelölések (1) (2) legyenek egy vonalban (1. ábra).
- ezután távolítsa el a szelepfedelelet,
- helyezze be a bütykös tengely lendítőkerék felőli végébe a tájoló, és hézagolólemezekkel egyenlítse ki a hengerfejtől vett jobb és bal oldali távolságot (OE (T 3418) - a ContiTech Tool Box is tartalmazza (2. ábra),
- ha nem tudja behelyezni a bütyköstengely-tájolót, akkor a forgattyús tengelyt egyszer fordítsa körbe,
- majd tolja be az adagolószivattyú fogasszíjkerék küllője között a tájolócsapot a szivattyúház furatába (kis mennyiségű olaj is használható, ha szükséges),
- tájolócsap: OE (3359), a Conti Tool Boxban található tájolócsap is használható,
- a bütykös tengely bordáskerék három csavarját kissé lazítsa meg a nútokban (3. ábra).

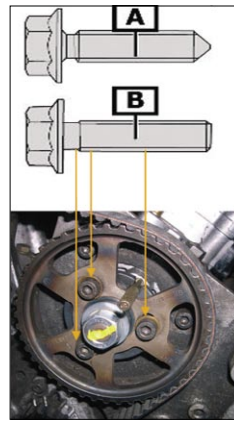

3. ábra

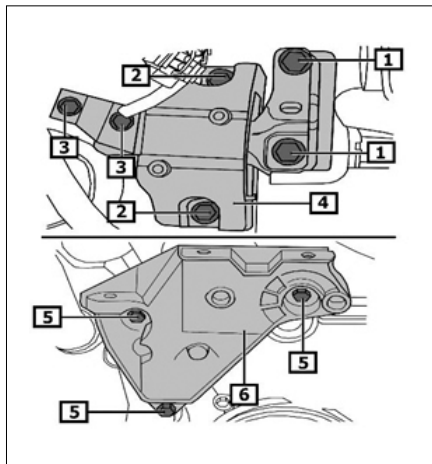

4. ábra

Figyelem!

„A” típusú csavar esetén új csavarokat használjunk, „B” típus esetén a csavarok újra felhasználhatók.

A központi anyát az adagolószivattyún soha sem szabad fellazítani!

A szíj kiszerelése:

- a motorblokkot vagy alulról támassza meg, vagy tartóhídra függesse fel,
- ezután csavarja ki a motortartó bak belső csavarjait (1) és a külső csavarokat is (3),
- majd távolítsa el a központi csavarokat (2),
- távolítsa el a motortartó bakot (4),
- csavarozza le a motorfelfüggesztést (6) a motorblokkról a 3 rögzítőcsavar használatával - 4. ábra,
- csavarozza le a forgattyús tengely lengéscsillapítóját,
- szerelje le a központi és az alsó vezérműszíj védőfedelelet,
- ellenőrizze újra az FHP jelzések egybeesését - 1. ábra,



5. ábra

- lazítsa meg a feszítőgörgőanyát, majd csapos csavarkulcs használatával (OE 3387 vagy a Conti Tool Box-ból) az óramutató járásával ellentétes irányba - lazítva a szíjfeszítést - fordítsa el a feszítőgörgőt - 5. ábra
- távolítsa el a vezérműszíjat,
- a forgattyús tengely szíjkerékét és a bütykös tengely szíjkerékét soha nem szabad egymástól függetlenül elforgatni, ha nincs fent a vezérműszíj, mivel ez a motor sérüléséhez vezethet,
- helyezze be a rögzítőt (OE 3036, vagy a Conti Tool Box-ból) a bütykös tengely szíjkerékéhez,

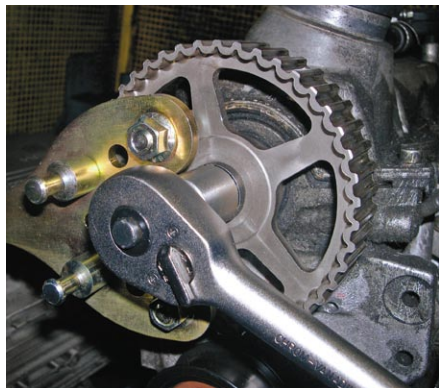

6. ábra

- csavarja ki pár fordulattal a csavart
- ha szükséges, használjon kihúzószerszámot (OE T-4000) vagy használjon egy univerzális szerszámot) a bütykös tengely lánckerekéhez, és fejtse ki nyomást a szíjkerékre - 6. ábra.

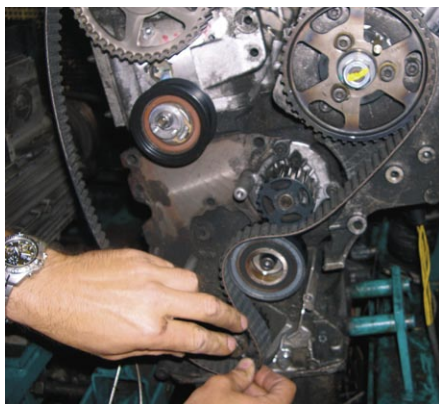

7. ábra

Figyelem! Soha ne használja a tájolót rögzítőként a bütykös tengely lánckerekének megmozdítása vagy megszorítása közben

- ellenőrizze újra a felső holtpont jelét - 1. ábra

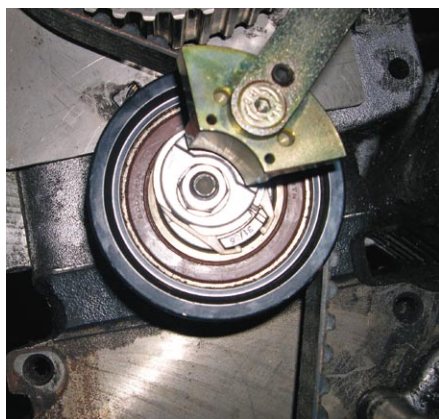

8. ábra

- szerelje be az új vezérműszíjat az óramutató járásával ellentétes irányban.

A feszítőgörgő beszereléséhez:

- az alaplemez-rögzítőnek az üregben kell lennie,
- állítsa az adagolószivattyú lánckerekét a hornyolt lyukak központi helyzetéhez,
- cserélje ki a leszerelt bütykös tengely lánckerekét a vezérműszíjjal együtt, és kézzel finoman szorítsa meg a csavart. A bütykös tengely lánckerekének még mindig el kell tudni fordulnia a kúpon - 7. ábra,
- csavarja a feszítőgörgőt a csapos csavarokkulccsal az óramutató járásával megegyező irányba,
- nagyon fontos, hogy a bevágás és a feszítőgörgő elülső lemezén lévő jelzés összhangban legyenek egymással,
- szorítsa meg az anyákat a feszítőgörgőn mindössze 20 Nm erővel (3) - 8. ábra,
- ha véletlenül túlságosan megfeszítettük a szíjat, akkor a feszítőgörgőt először teljesen ki kell engedni, majd a beállítás után újra megszorítani,
- ellenőrizze újra az FHP jelét - 1. ábra,
- szorítsa meg a bütykös tengely lánckerekét 45 Nm nyomatékkal,
- a rögzítőt, a bütykös tengely lánckerekének lazításánál leírt módon használja (OE 3036 vagy Conti Tool Box) - 9. ábra,
- húzza meg a csavarokat az adagolószivattyú lánckerekén.

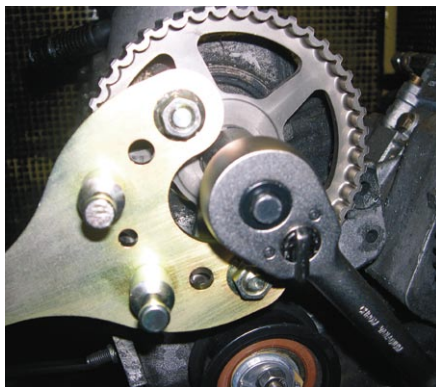

9. ábra

Figyelem! Ha szükséges, cserélje ki a csavarokat!

- meghúzási nyomatékok:
 - A típusú csavarok esetén 20 Nm
 - B típusúaknál 25 Nm - 3. ábra
- távolítsa el a bütykös tengely tájolóját (2. ábra),
- távolítsa el a tájolócsapot az adagolószivattyú fogasszíjkerékének küllője közül,
- fordítsa el a motor főtengelyét két teljes fő-

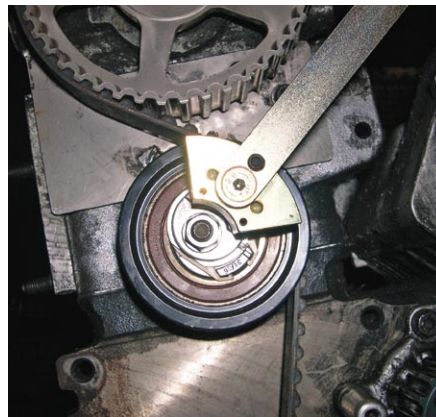

10. ábra

- tengelyfordulattal a motor forgási irányába,
- ellenőrizzük, hogy a jelölések egy vonalba esnek-e.

A megfelelő szíjfeszességet ellenőrizzük, nehogy idő előtt menjen tönkre a feszítőgörgő, vagy más rendszerelem.

Szíjfeszesség ellenőrzése:

- illeszze helyére a tájolót,
- helyezze be a tájolócsapot,
- ellenőrizze a vezérműszíj feszességét a feszítőgörgőn, ha szükséges, használjon tükröt,
- fontos: a jelöléseknek a feszítőgörgőn egybe kell esniük - 10. ábra,
- ha szükséges, állítsa be újra a szíjfeszességet, majd két újabb motorfordulat után ellenőrizze újra a feszességet,
- ellenőrizze a feszítőkar működését.



11. ábra

Sikeres motorindítást követően:

- ellenőrizze az abnormális zajokat,
- ellenőrizze a tüzelőanyag-ellátást, ha szükséges,
- az adagolószivattyú lánckerekének csavarjait, ha cseréltük, (csak az új „A” típusú csavarok esetében) 90 fokot fordítva húzzuk meg - 3. ábra.

A további alkatrészek visszaszerelését a ki-szerelési folyamat alapján végezze, fordított sorrendben.

- végezzen fényszóró-beállítást, ha szükséges,
- egy teszttűt alkalmával ellenőrizze a motor megfelelő működését,
- használjon matricát a vezérműszíjcsere dokumentálására - 11. ábra.

NSZI-OG-CST