

## Autorobot IV.

A világ legsokoldalúbb húzópadjának új változata

A karosszéria-húzópadok az Autorobot legalapvetőbb termékcsoportja. Az Autorobot termékcsalája bármekkora karosszériaműhelyhez tud ajánlani - a vevő kívánalmaihoz szabott - megfelelő rendszert. A legnagyobb húzópadok a legnehezebb egyengetési munkákhoz valók, például az új, nagyszí-  
lárdású, fokozott utasvédelemmel felszerelt karosszériák javításához.

Az Autorobot IV. húzópad olyan szervizek részére készül, amelyek folyamatosan az összesfajta javítási munkát végzik, mindig komoly sérüléseket javítanak, kiváló minőségben, nagy termelékenységgel.

Az Autorobot IV. a legsokoldalúbb húzópad a piacon, központi hidraulikával, hétékettős működésű hidraulikus hengerrel van

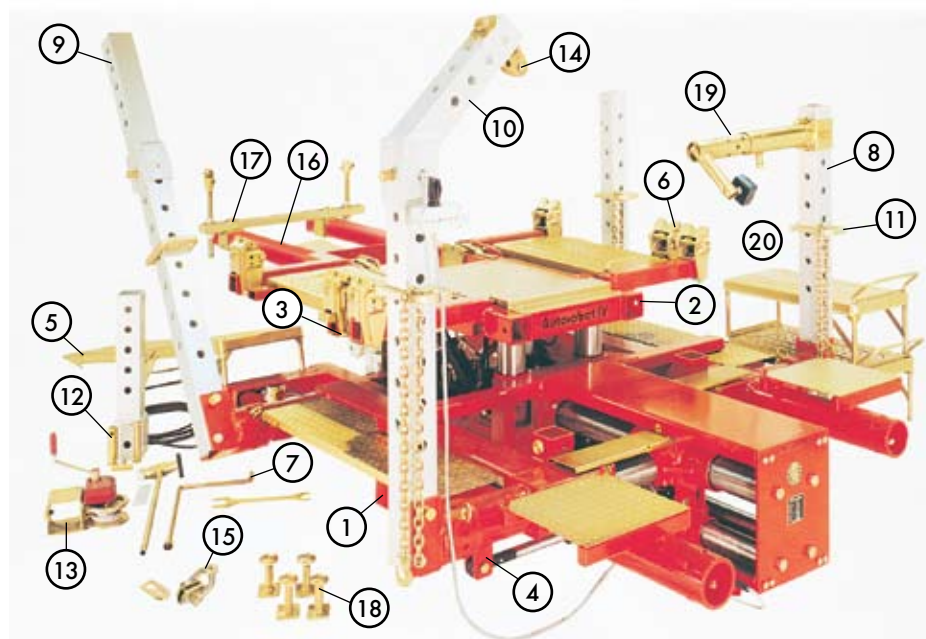

### Műszaki adatok

- Elektromos működésű hidraulika
- 7 kettős működésű henger
- Húzóerő kb. 10 tonna, nyomóerő 6 tonna
- Hidraulikus nyomás 300 bar
- Áram 110/220 V, 60 Hz/ 220/380 V/ 50 Hz
- Távirányító feszültség 24 V
- Biztosítékok 2x10 A
- Szállítási szélesség 2,2 m / 7 láb
- Szélesség 2,4 m / 8 láb
- Hosszúság 5,5 m / 19,5 láb
- Tömeg 2100 kg / 4600 font
- A 100C szett teljes tömege 2650 kg / 5800 font
- Emelőképesség 4000 kg / 8800 font

### Alapkészlet

1. Alváz	1 db
2. Egyengetőasztal	1 db
3. Hidraulikus egység	1 db
4. Egyengetőegység	1 db
5. Felhajtórampa	8 db
6. Univerzális küszöbcsíptető	6 db
7. Csavarkulcs	1 db
8. Egyengetőtorny	4 db
9. Magassági hosszabbító	2 db
10. Magassági hosszabbító (30°)	1 db
11. Láncfeszítő	4 db
12. Csapszeg + sasszeg	3 db
13. Csörlő	1 db
14. Húzógörgő	1 db
15. Többcélú csipesz (714A-6)	1 db
16. Padhosszabbító (B15-1A)	2 db
17. Támasztószett húzóshoz, támasztáshoz és rögzítéshez (676B-2A+)	1 db
18. Állítható támasz (662A)	4 db
19. Egyengetőkar szett (610C)	1 db
20. Lánc (672)	3 db

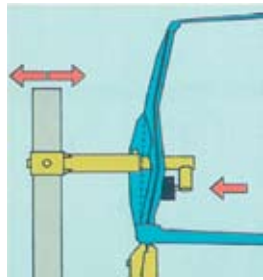

10 tonna húzó-, 6 tonna nyomóerő

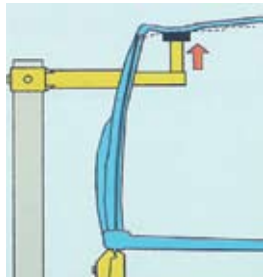

Tetőegyengetés, lánc nélkül

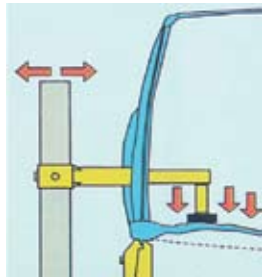

Padlóegyengetés ugyan-csak lánc nélkül

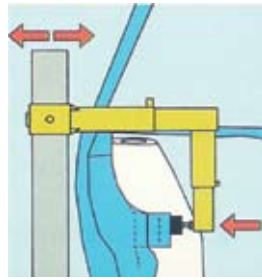

Nehezen elérhető helyekhez is könnyen hozzáfér a kar

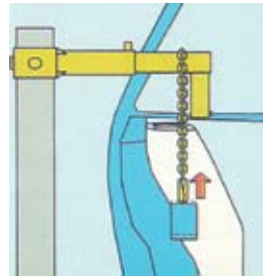

Alváz felfelé húzása



felszerelve, amelyek mozgását kézi elektromos távirányítóval végzik.

Ez a hatékony és termelékeny szerkezet láncsal és lánc nélkül is működik mindenféle javítási szituációban.

Az alapfelszerelés tartalmaz egy vízszintes robotkart is, mely képes csipeszekkel húzni vagy egy gumifejjel minden irányban nyomni a ka-

rosszéria belsejében. A kar közvetlen lefelé/felfelé egyengetésre is könnyen használható a húzópad süllyesztése vagy emelése révén.

Az Autorobot IV önnek munkára kész. A 60-nál több szabadalom tulajdonosa most önnek ajánlja ezt a mesterdarabot.

A Pere Kft. a gépet magyar nyelvű kezelési utasítással szállítja.

Bővebb információ: **Pere Kft.** • 2030 Érd, Rekettye u. 38.  
Tel./fax: 23/371-172, 30/948-6916. • E-mail: [perekft@t-online.hu](mailto:perekft@t-online.hu), [www.perekft.hu/autorobot](http://www.perekft.hu/autorobot)

# Autorobot®

## EzCalibre



714B



614+4 panelhúzó szett 4

## AAT33 indukciós hevítő

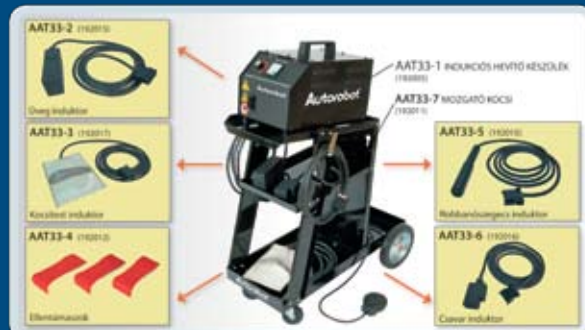

**A Pere Kft. minden  
Autorobot termékre  
– értékhatár nélkül –  
8% árengedményt ad.**

## PERE KFT.

2030 Érd, Rekettye u. 38/3 Tel./fax: 23/371-172. Tel: 30/9486-916. E-mail: [perekft@t-online.hu](mailto:perekft@t-online.hu)  
2030 Érd, Debrői u. 8. Tel./fax: 23/377-593, tel.: 30/2483-029. E-mail: [pttamas@t-online.hu](mailto:pttamas@t-online.hu)  
[www.perekft.hu/autorobot](http://www.perekft.hu/autorobot)