

A NORD-LOCK csavarbiztosítási rendszer

A NORD-LOCK elnevezés egy olyan tisztán mechanikus elven működő alátétpárt takar, amely a csavarkötést súrlódás helyett a megnövelt előfeszítő erő segítségével biztosítja. A NORD-LOCK csavarbiztosítási rendszert a **Böllhoff Kft.** forgalmazza. A Böllhoff nemzetközi porondon tevékenykedő, piacvezetők között számon tartott vállalatcsoport a kötőelem- és szereléstechnikai megoldások területén – innovatív iparágak stratégiai partnere.

Az alátéteket a belső oldalukon lejtős, ék alakú fogazással látják el, a külső felületükön pedig sugárirányú fogazással. A belső fogazás α szögét úgy választják meg, hogy az a csavar-menetemelkedés β szögénél nagyobb legyen. Az alátétpárok a belső, lejtős fogazással egymás felé fordítva, összeragasztva kerülnek értékesítésre. Ez a ragasztás a szerelés során oldódik.

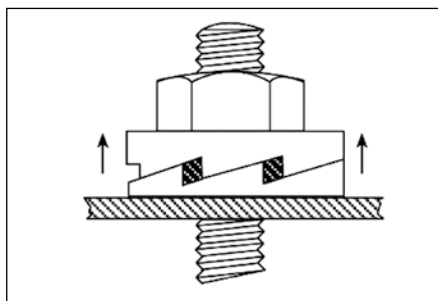

A csavar, ill. az anya meghúzásakor a NORD-LOCK alátétek sugárirányú fogai alakzáróan belenyomódnak az ellendarab felületébe. Az alátétpár így biztonságosan rögzítve van, elmozdulás csak a belső, lejtős fogak mentén lehetséges. Már a legcsekélyebb oldásirányú mozgás is az

ékhataás következtében az előfeszítő erő növekedését vonja maga után – a csavar ezáltal önmagát biztosítja. A NORD-LOCK megbízható csavarbiztosítást nyújt még extrém nagyságú vibráció vagy dinamikus terhelés esetén is. Az alátétek nagy keménysége miatt nagy szilárdságú csavarok használata csak 12.9-es szilárdsági osztályig lehetséges.

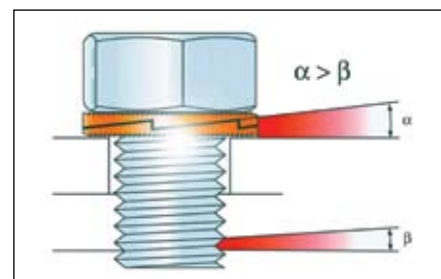
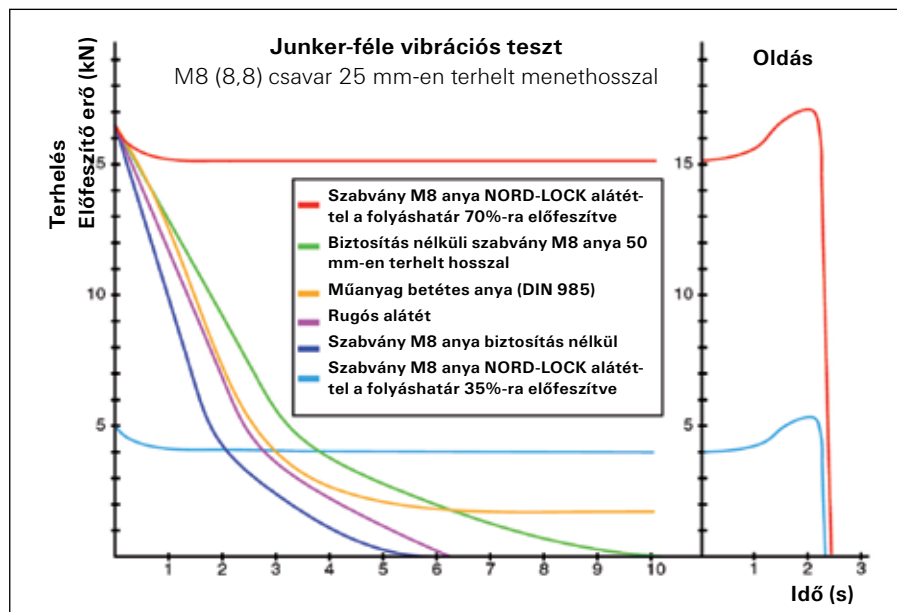

Több, mint egy alátét...

A DIN 65151 szerinti Junker-féle vibrációs teszt bevált módszer a dinamikus terhelésnek kitett csavarkötések biztonságának vizsgálatára és összehasonlítására. A csavarkötést a tengelyre merőleges irányú terhelésnek vetik alá, miközben az előfeszítő erő mértékét nyúlásmérő bélyeg segítségével mérik és kiértékelik.

A diagram a NORD-LOCK egyedülálló biztosító hatását ábrázolja – más biztosítási megoldásokkal összehasonlítva.



Bővebb információ: **Böllhoff Kft.** 8000 Székesfehérvár, Alba Ipari Zóna, Zsurló út 8.
Tel.: 22-511-018; Fax: 22-327-047; E-mail: boh@bollhoff.com, www.bollhoff.hu