

Régi idők szép emléke képen...

Bosch gyújtótrafó gyújtáskulccsal

Szerkesztőségünkhez került, a képeken látható gyújtótrafó érdekessége, hogy a gyújtáskulccsal és a töltésvisszajelző lámpával egybeépítették. Felirata szerint típusjele TF 6/3. A korabeli Bosch Katalógus (Ausgabe 1940. Erzeugnisse für Kraftfahrzeuge) ismeri ezt a trafót, 6 voltos, „cikkszáma” Katalog-Nr. 10183. Érdekessége, hogy a

„16”-os kivezetés helye is jelölt a fedélen. Ebben a trafócsaládban van olyan típus (TF 6/1), mely gyújtássegélycélú második primer tekercset is tartalmaz. Mint azt kapcsolási



rajzunk mutatja, a gyújtássegély primer tekercs a „16”-os kivezetésen keresztül tesztelődik az indítómotor működtetése alatt.

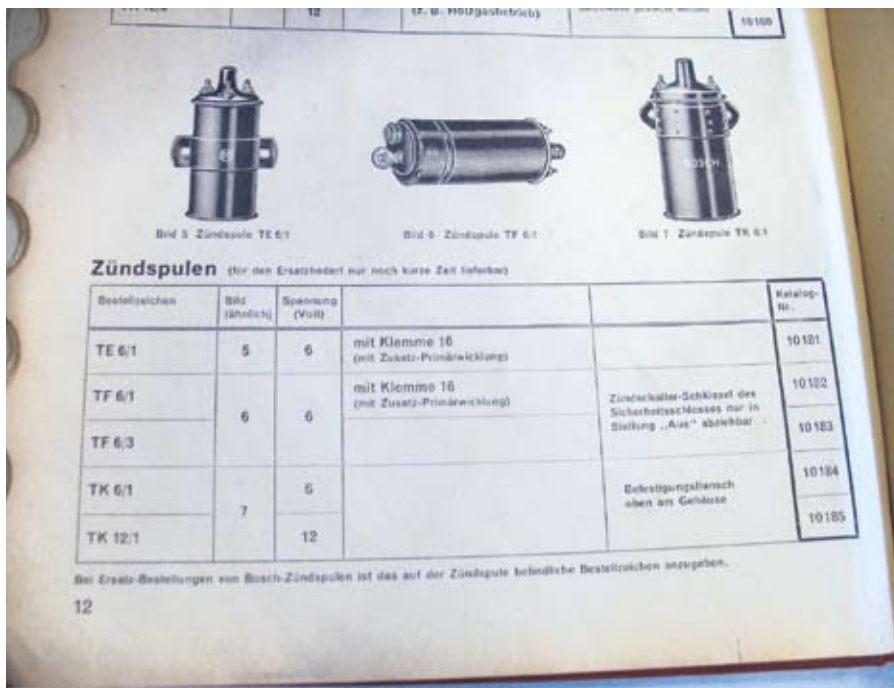
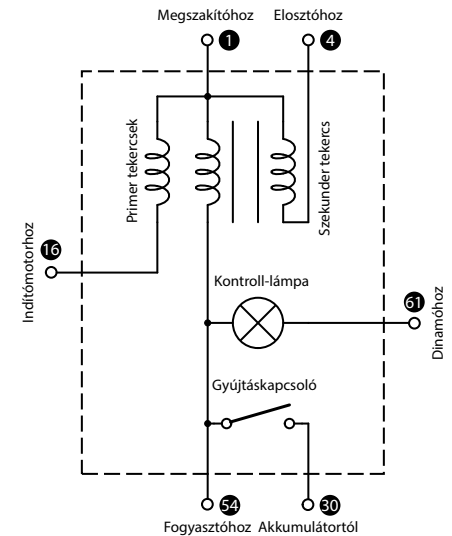

A trafó kapcsolásának feltérképezésében, mint korábban annyi más veterán és high-tech autóelektronikai alkatrész működésének elemzésében, Veres László tanár úr, a KTMF, az utóbbi időkben a Széchenyi István Egyetem autóelektronikai laboratóriumának vezetője volt a segítségünkre. A BUVE műszer kifejlesztője, a gyújtómodulok „lélektanának” ismerője, számtalan szakmai tanfolyam tanára hamarosan nyugdíjas éveit kezdi. Jó egészsége kívánunk! Kívánjuk, hogy hobbijainak jókedvűen tudjon élni, legyenek „sűrű” napjai, mivel – mint tudjuk – a nyugdíjasnak rengeteg dolga akad. Kérjük, segítse továbbra is értékes tanácsaival a hozzá forduló szakmai munkáját!

Nszl