

Autorobot B20 – új karosszéria-javítási technológia

Folytatjuk az Autorobot B20 karosszéria-húzó, -egyengető rendszer bemutatását.

Már sok-sok oldalról bemutattuk az új B20-as húzópadcsaládot, de az érdeklődők talán – a sok információ miatt a bőség zavarával küzdve – nem tudják, hogy mit és hogyan választhatnak ezekből a padokból, hogy illeszkednek hozzájuk a korábbi mérőrendszerek, tartozékok stb. Mindjárt az elején megnyugtatót mindenkinek, aki ismeri a korábbi berendezéseket és nem mondana le azok előnyeiről, esetleg van már Autorobot padja, de bővíteni, fejleszteni kíván, semmi gond! Az Autorobot legendás modulrendszerre, kompatibilitásra törekvése most is hiánytalanul érvényesül: a már jól bevált kiegészítők, tartozékok, mérőrendszerek ugyanúgy használhatóak maradnak, sőt, a B20-as padhoz például gond nélkül használhatnak 501D teleszkópos húzótoronyt, sőt, ez konkrét szerepet kap a szettekben is. Mielőtt részletekbe bocsátkoznék, kérem, felejtsek el a Gold, Silver, Bronze szett elnevezéseket, mielőtt megtanulták volna. Nem, nem átve-

résről, pálfordulásról van szó, műszaki tartalmát tekintve minden továbbra is érvényes, amit eddig leírtam. Tudnivaló, hogy a B20 családot tavaly ilyenkor mutatta be az Autorobot Finland Oy, de az elmúlt egy év folyamán máris számtalan észrevételt, véleményt gyűjtött be a termék importőreitől (múlt novemberi „tréningem” folyamán magam is kimerítő beszélgetéseket folytattam Venäläinen úrral, de sajnós nem állíthatom, hogy észrevehető mértékben hozzájárultam volna fejlesztési elképzeléseihez...), forgalmazóitól, és ez arra készítette, hogy kisebb változtatásokat és kiegészítéseket hajtson végre a konstrukción, és az eladásra javasolt egységeket, úgynevezett szettek összeállításán. Felülbíráta eddigi – tegyük hozzá, jól bevált – módszerét, nem sokféle, előre összeállított szettet kínál, hanem a használat során nélkülözhe-

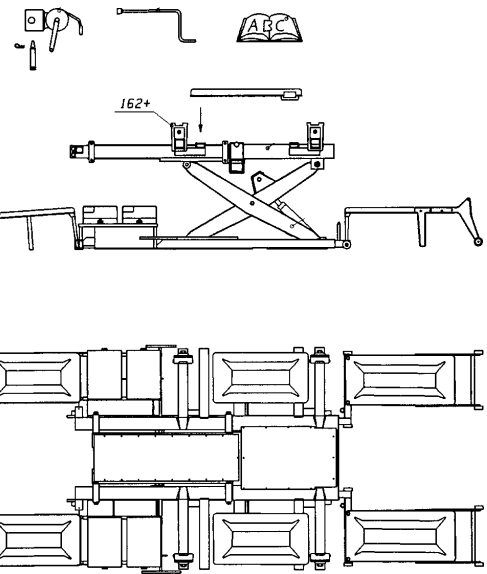

Autorobot B20 alappad

tetlen alapberendezéshez illeszti a megfelelő kiegészítőket, a vevő kívánsága szerint. Tulajdonképpen nem történt semmi új, mondhatnánk, mert tisztelt vevőink is meggyőződhetek arról, hogy ajánlatainkban mindig teljesen rugalmasan csökkentük, vagy egészítettük ki a merevnek tűnő szettek tartalmát, ajánlottunk a pillanatnyi helyzetben legmegfelelőbb tartozékokat, egyengető-, húzó-, nyomóeszközöket, mérőberendezéseket. Ezt a gyakorlatot a régebbi szettekhez vonatkozólag is, még rugalmasabban alkalmazzuk. De térjünk vissza a kályhához! A B20-as család alapeleme a B20-1 mechanikus egyengetőpad, négy darab 162+ küszöbcsiptetővel és csavarkulccsal, emelővel, rámparendszerrel és csörlővel. Az emelő teherbírása 4 tonna, emelési magassága 1,6 méter és 6,5 méter hosszú gépkocsik felfogására alkalmas. Ezek a paraméterek magukban is lényegesen

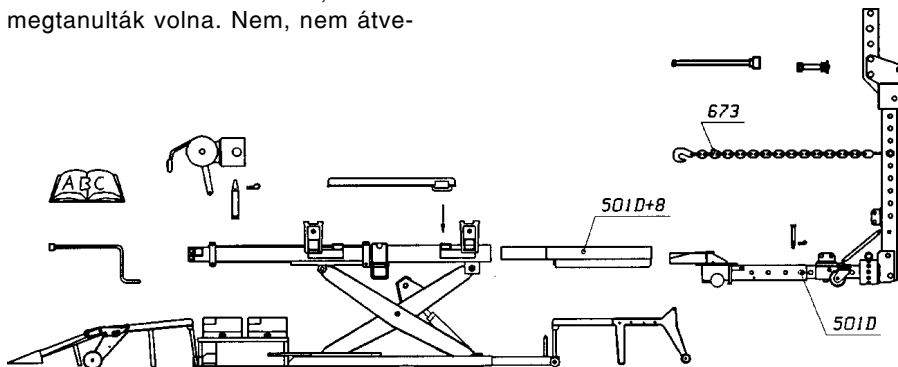

Autorobot B20

megkülönböztetik a B20-as padot minden, a piacon található más terméktől. Természetesen a gépkocsi



felfogása ugyanúgy 10 percen belül végrehajtható, mint a korábbi Autorobot

padoknál, a küszöbcsiptetők egy-egy csavarral rögzítik a kocsit, idővesztésig ismeretlen. Ha ezt az alapegységet kiegészítjük a Super Satellite- és Micro-szettekkel már jól ismert 501D toronnyal és hidraulikával, láncsal, húzó-, egyengetőszerszámokkal, tartozékokkal, már munkaképes egység áll a rendelkezésünkre. Innen folytatjuk a bővítési lehetőségek bemutatását.

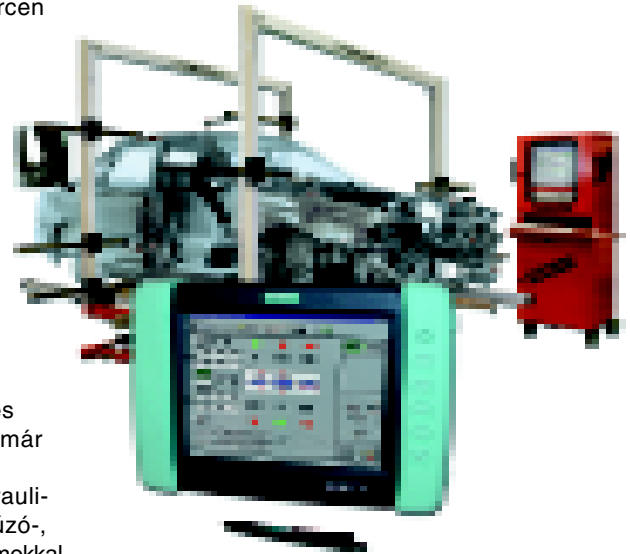

Pere Antal

Bővebb információ:

Pere Kft.

2030 Érd, Rekettye u. 38.

Tel./fax: 06-23/371-172.

E-mail: perekft@mail.datanet.hu

www.perekft.hu/autorobot

Autorobot®

Pere Kft

Tisztelt Partnereink!
Látogassanak el standunkra az AUTÓ-digán!
A kiállítás idején történt megrendelések és kötött szerződések esetén az összes Autorobot-terméket 2003. évi áron vásárolhatják meg!



PERE KFT.

2030 Érd, Rekettye u. 38/3. Tel./fax: 23/371-172. Tel.: 30/9486-916. E-mail: perekft@mail.datanet.hu

2030 Érd, Debrői u. 8. Tel./fax: 23/377-593, tel.: 30/2483-029. E-mail: peret@perekft.hu

www.perekft.hu/autorobot

