

A Celette legkorszerűbb padja

A franciaországi Viennében található Celette cég ebben az évben ünnepli alapításának ötvenedik évfordulóját. Az ötvenéves gyártási múlt nagyon sok tapasztalatot adott a tervezőknek és a gyártástechnológusoknak. A karossériaajavító padok és az azokon alkalmazható mérőrendszerek folyamatos fejlesztése a Celette céget a világnagyságok közé emelte. Írásunkban a cég prémium osztályba sorolható karossériaajavító padját, a *Griffon 2800* jelűt mutatjuk be.

A Griffon 2800 jelű pad (1. ábra) kiegészítő elemeivel együtt szinte mindent tud, amit a karossériaajavító szakember elvárhat egy munkaeszköztől. A műhely alapzatára rögzített berendezésre a sérült gépkocsi két kiegészítő berendezéssel egyszerűen és gyorsan felhúzható. A sérült rész alá behelyezzük a négy keréken mozgatható kocsi, amelyet szilárdan lehet rögzíteni a kocsiszekrényhez a küszöbfogókkal.

A kézi működtetésű csörlővel a sérült kocsi a rámpán és az oldalsó rácson könnyedén mozgatható. A karossériaajavító pad extra komfortosságát jelenti az emelő vázszerkezetére szerelt csápos emelő, amellyel a padon lévő gépkocsi megemelhető.

Ezután a mozgó kocsi leszerelhető a kocsiszekrényről, és a javítópad küszöbfogói a rácsok leszerelése után felszerelhetők. Majd ezután a vázszerkezetre bármelyik mérőrendszer felszerelhető, és a kár diagnosztika elkezdhető.

A hibafelvétel után megkezdhető a javítás, a testhelyzetnek megfelelő magasságban. A padhoz tartozó ollós emelővel max. 134 cm-re emelhető a vázszerkezet felső éle.

A Griffon 2800 jelű pad kiegészítő elemeivel szinte minden deformáció egyengethető, és természetesen megvalósítható az egyszerre több irányból történő húzás (2. ábra). A vázszerkezetre rögzített tartóhoz illeszthetjük a nyomóhengert, majd a



2. ábra

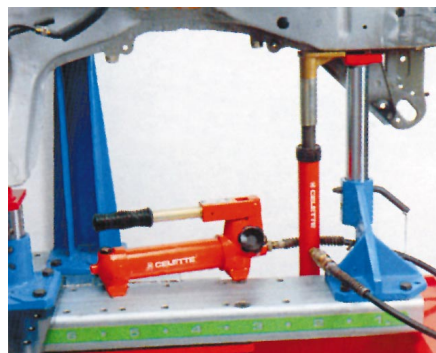

3. ábra

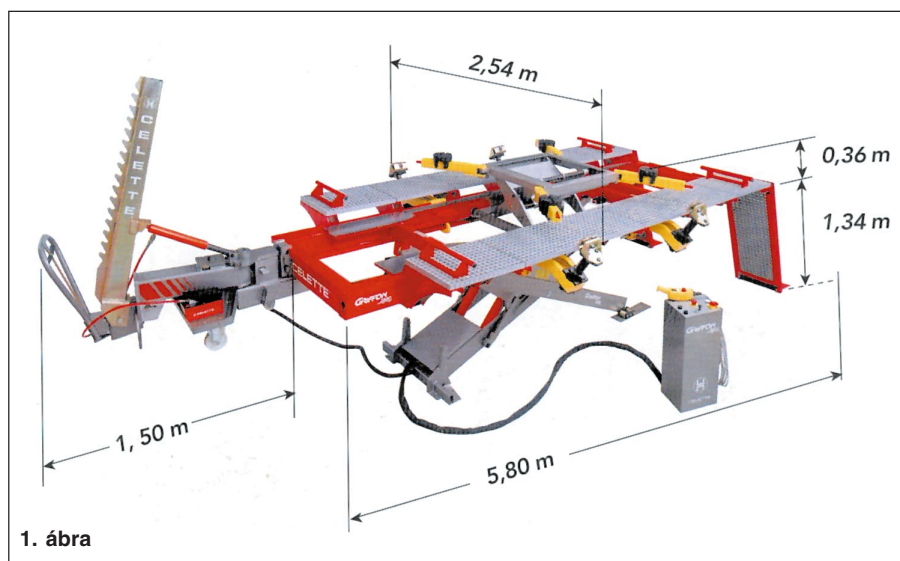

1. ábra

szivattyú működtetésével és a láncsal elvégezzük a húzási műveletet. A kocsiszekrények sérüléseinél gyakori deformáció a síktól való eltérés. Ezeket helyreállítani húzóberendezéssel nem mindig lehetséges. A hossztartók síkbeli helyreállítását kisebb méretű karossériaegyengető berendezéssel végezhetjük (3. ábra). A padhoz még ezenkívül több speciális eszköz tartozik. A korszerű javítóeszköz elhelyezése megfelelő műhely-alapterületet igényel. A gépkocsiálláshely méretének 9x5,5 m értékűnek kell lenni, amely a javító szakember mozgásterületét és a berendezés helyigényét foglalja magában.

Dr. Németh Kálmán